

LOCOMOTIVE FUEL TANK ADAPTATEUR

C'est le resultat de la maitrise du remplissage des reservoirs par notre partenaire SNYDER



V s'adapte sur les reservoirs des locomotives

GE Wabtec & EMD entrée de 4 pouces filetage NTP

V Empêche le débordement de carburant dans les courbes ou les voies de service en pente.

V Empêche le carburant d'être rejeté lorsque l' évent atmosphérique est obstrué par des debris ou de la glace dans les contrées froides, etc.



V Dissuade l'entrée d'objets étrangers (risque de sabotage)

V Empêche le siphonage

V fonctionne avec tous les pistolets

Y compris les hauts debits

FUEL TANK ADAPTOR

EMD APPLICATION

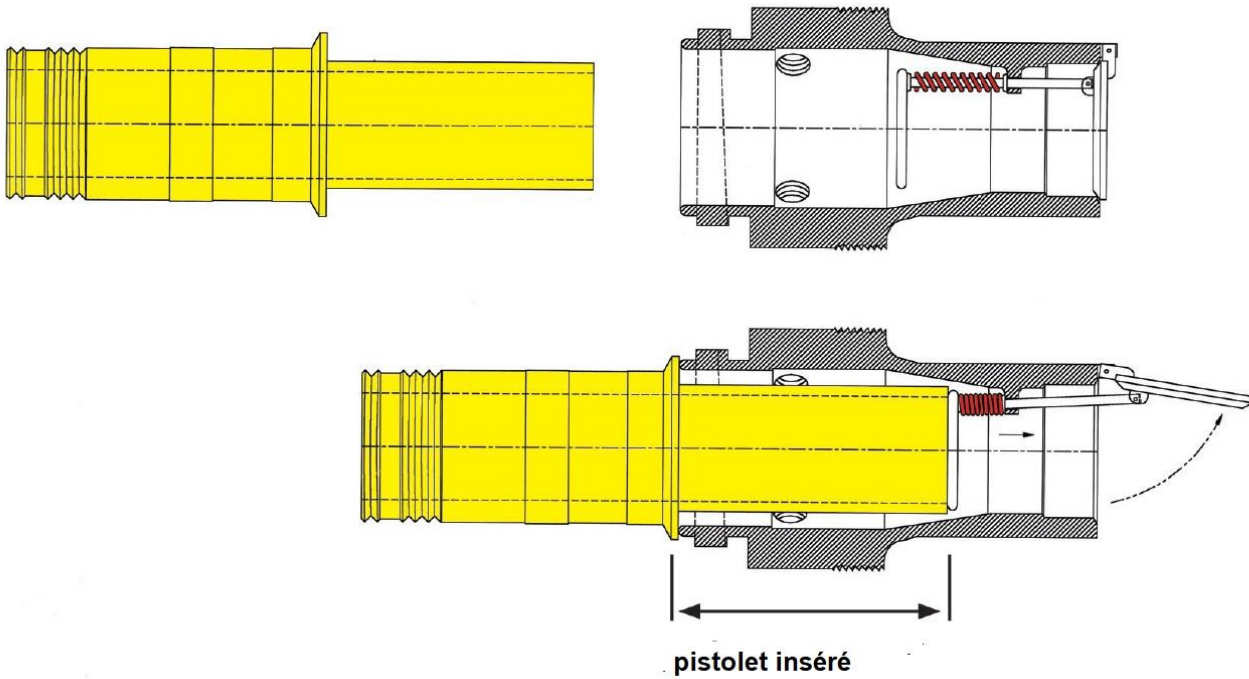

GE APPLICATION *(*GE conversion kit)*

